



■鶴見駅まで平坦、徒歩圏内!

■毎日の買い物に便利な レアルつくの商店街まで徒歩約5分



J R 京浜東北線「鶴見」駅徒歩19分

下末吉小学校	700m	末吉中学校	1,200m
ファミリーマート旭台店	160m	佐々木病院	170m
レアルつくの商店街	350m	ライフ鶴見店	550m

※計画段階の図面に基いたイメージ図で実際とは異なります。また今後予告なく変更になる場合があります。

新築戸建全1棟 下末吉1丁目

4,380 (税込) 万円

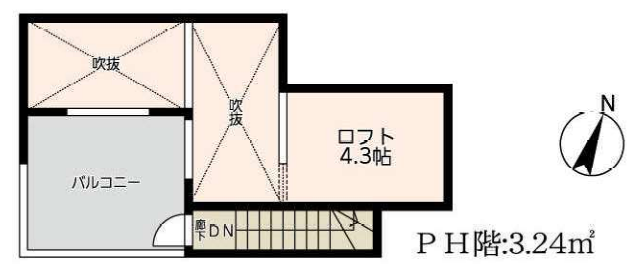
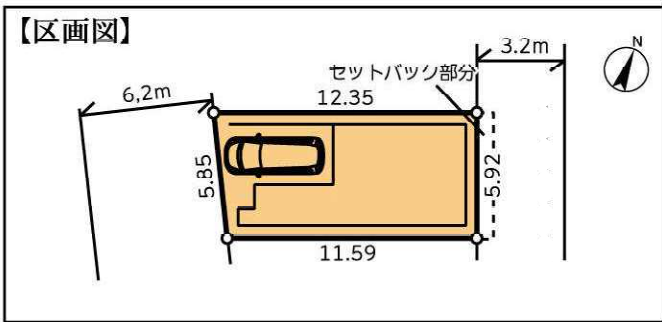

設備

- ベタ基礎
- 構造用合板
- シックハウス対応
- カラーTVドアホン
- 床暖房
- 24時間換気システム
- システムバス
- 全室コンセント2ヶ所
- 高遮熱Low-E複層ガラス
- 浴室乾燥暖房機
- 三面鏡洗面台
- シャワートイレ(2ヶ所)
- 食器洗浄機付システムキッチン
- 浄水器一体型水栓

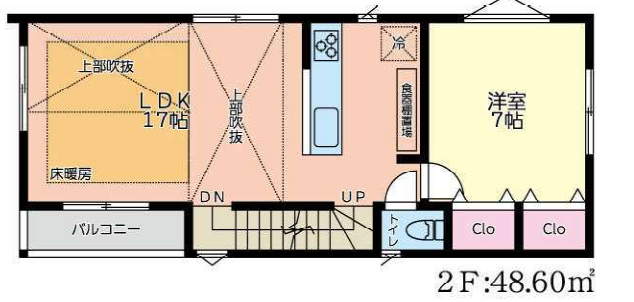
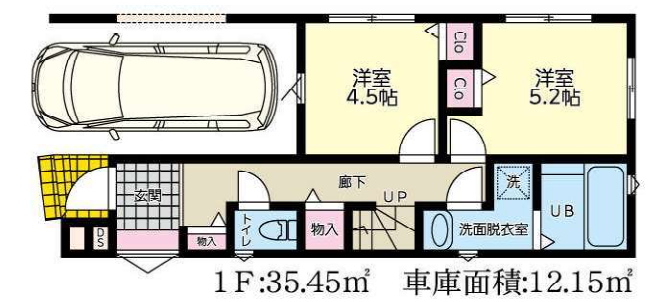

Outline

- 所在地/横浜市鶴見区下末吉1丁目969番,969番2の一部(住居表示参考 横浜市鶴見区下末吉1丁目17-5)
- 構造規模/木造2階建(在来)■間取り/3LDK
- 建築確認番号/第KBI-YKH24-10-4203号■敷地面積/74.94m²(22.66坪)S B面積:4.67m²含む
- 延床面積/100.44m²(30.38坪) 車庫面積12.15m²を含む■地目/宅地
- 土地権利/賃借権(旧法賃借権) 期間新規20年(原則、更新後の契約期間20年毎) 地代14,160円
- 都市計画/市街化区域■用途地域/第1種住居地域■建ぺい率/60%■容積率/200%
- 法制限/第4種高度地区・準防火地域・日影規制他■接道/西側公道6.2m・東側公道3.2m
- 設備/東京電力・公営水道・本下水・都市ガス■現況/建築中■完成/令和7年4月下旬予定
- 引渡/相談■備考/地主承諾なし(売主が支払済)

※敷地面積、延床面積、間取りプランについては計画段階の為、予告なく変更する場合があります。
 ※図面と現況が異なる場合は現況優先と致します。
 ※司法書士および土地家屋調査士は、売主指定となります。
 ※建物表示登記費用110,000円(税込)がかかります。
 ※フラット35S(金利Bプラン)利用の場合、別途申請費用132,000円(税込)がかかります。



神奈川県知事免許(14)第7878号
 横浜市鶴見区北寺尾1丁目1番1号
 ☎045(573)2222(代) 定休日:日曜日・祝日
 F A X 045(573)2323

客付会社様へ
 広告掲載可、
 但し事前に
 承諾書をFAX

- 手数料:分かれ
- 取引態様:専任媒介
- 情報公開日:2024.12.13